

NEBBIA-550

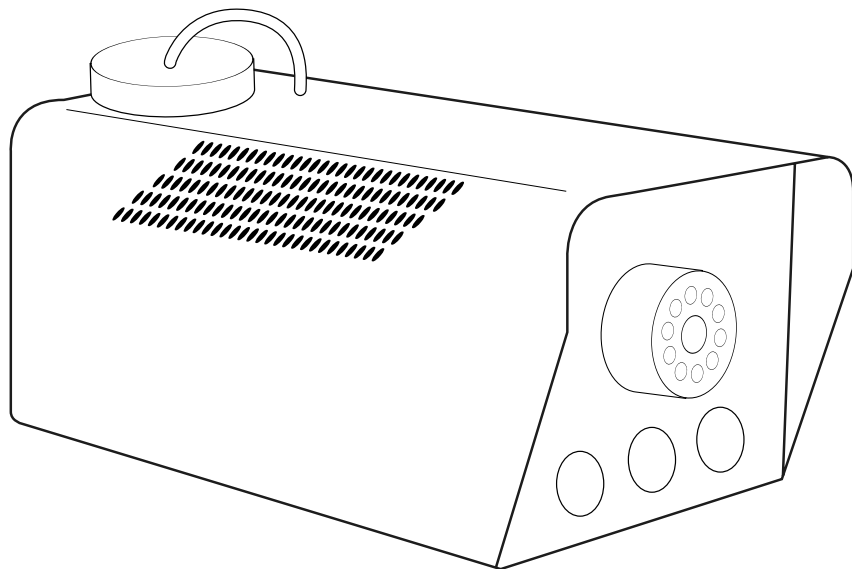

Por favor lea cuidadosamente este manual antes de hacer uso de su equipo.
Conserve este manual para futuras referencias.

MADE IN CHINA
HECHO EN CHINA



CUIDADO

RIESGO DE CHOQUE ELÉCTRICO
NO ABRIR

LAS PIEZAS INTERNAS NO SON DE
UTILIDAD PARA EL USUARIO, PARA
REFACCIONES CONSULTE A UN
ESPECIALISTA.

www.premiatapro.com

Por favor lea cuidadosamente este manual antes de hacer uso de su equipo.

ESPECIFICACIONES TÉCNICAS

Voltaje: CA 115V; 60HZ 30W

Máquina Generadora de Humo

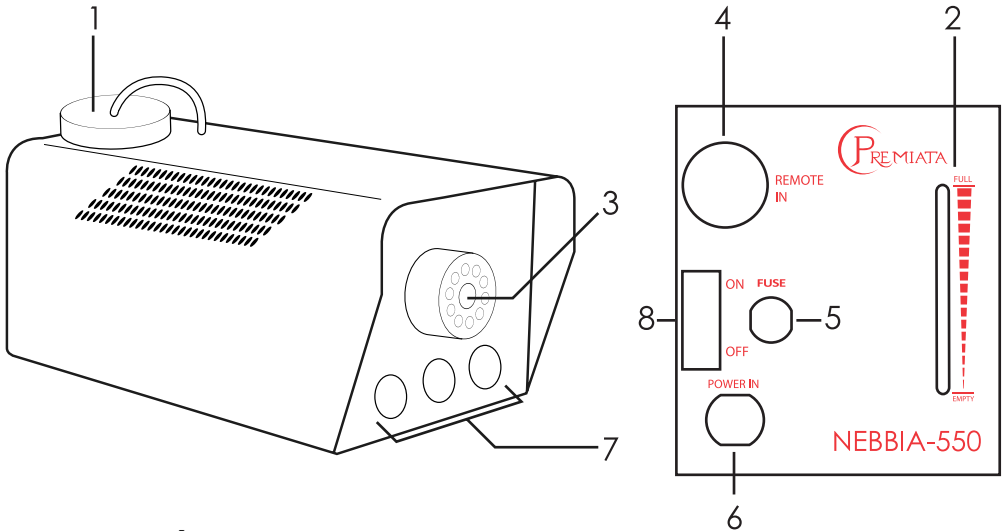

DESCRIPCIÓN:

1. CONTENEDOR DE LÍQUIDO: Llenarse con líquido de niebla certificado. Asegúrese que el contenedor nunca esté vacío durante su operación ya que puede ocasionar el daño de la bomba del nebulizador.
2. INDICADOR DEL NIVEL DE LÍQUIDO: Indica el nivel de líquido disponible.
3. BOQUILLA: Salida de niebla. PRECAUCIÓN: ¡CALIENTE! Mantenga una distancia mínima de 1 metro.
4. ENTRADA CONTROL REMOTO: Utilícelo para conectar el control remoto o la opción inalámbrica

5. ENTRADA FUSIBLE: Cuando el fusible esté fundido, primero localice y resuelva el problema. Cuando ya esté resuelto, reemplace el fusible con otro de las mismas características.
6. CABLE DE ALIMENTACIÓN: Enchufarse en una instalación de pared con conexión a tierra.
7. LED DE COLOR: enciende cuando se dispara el humo
8. Botón de encendido/apagado

INSTRUCCIÓN DE OPERACIÓN:

Coloque el nebulizador en una superficie plana y estable. Asegúrese que nadie coloque sus manos en la boquilla. El humo es muy caliente y puede provocar serias ¡QUEMADURAS!

Asegúrese que el contenedor de líquido no esté vacío. Utilice una buena cantidad de líquido para llenar el recipiente. Cierre inmediatamente para que no entre polvo al contenedor.

Conecte el control remoto en su respectiva entrada, localizada en la parte trasera del producto. No lo remueva o conecte mientras el nebulizador esté enchufado.

Asegúrese que esté enchufado a una instalación de pared con conexión a tierra.

Encienda el producto y espere cerca de 4 minutos para que se caliente.

USO DEL CONTROL MANUAL Y CONTROL INALAMBRICO:

CONTROL MANUAL

1. Conecte el cable en la parte trasera del equipo
2. Espere entre 4 y 5 minutos hasta que la luz roja este encendida
3. Mientras la luz roja este encendida puede precionar el boton manual para liberar la niebla

CONTROL INALAMBRICO

1. Conectar el receptor de señal en la entrada localizada en la parte de atrás del producto.
2. Espere entre 4 y 5 minutos hasta que el equipo este caliente
3. Precione los botones (A) o (B) para liberar la niebla

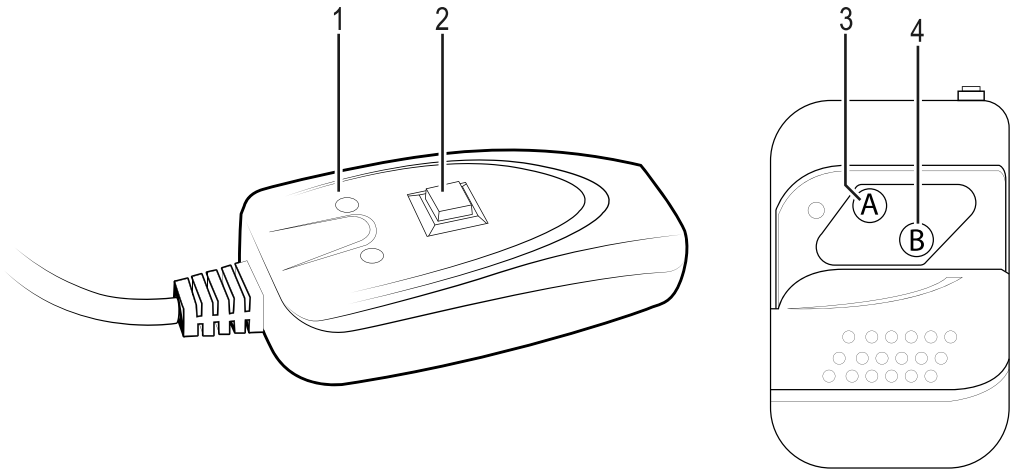

PRECAUCIÓN: Para reducir riesgos de un corto circuito, no remueva la cubierta superior. No hay partes reparables en el interior para el usuario. Consulte al personal de servicio.

Para prevenir incendios o cortos circuitos, no exponga el producto a lluvia o humedad.

No ponga objetos metálicos o derrame líquido al producto. En caso de cortos circuitos o mal funcionamiento desconecte del enchufe.

Ubique el producto en un lugar con ventilación, lejos de cualquier material flamable y/o líquidos.

PÓLIZA DE GARANTÍA

Nombre:

Domicilio:

Producto:

Fecha de compra:

El producto que usted ha adquirido, cuenta con una garantía de 3 meses por defectos de fabricación, a partir de la fecha de adquisición otorgada por: _____

CONDICIONES

1.- Esta garantía tendrá validez solamente cuando se presente con la factura o comprobante de compra, junto con el producto defectuoso y su póliza de garantía debidamente llenada. La empresa se reserva el derecho a no ofrecer el servicio de garantía gratuito si no se presentan con los documentos indicados.

2.- La empresa se compromete a reparar el producto o cambiar las piezas y componentes defectuosos que se llegaran a requerir, sin ningún cargo para el consumidor, incluyendo la mano de obra, siempre y cuando la falla sea atribuible a algún defecto de fabricación.

3.- El tiempo de reparación en ningún caso será mayor a 30 días hábiles contados a partir de la fecha de recepción del producto en cualquiera de los sitios donde pueda hacerse efectiva la garantía.

4.-Esta garantía no cubre los gastos de transporte ni los riegos derivados del transporte de su producto desde el lugar de origen hasta el centro de reparación, ni del centro de reparación hasta el lugar de origen.

5.- Esta garantía tiene una vigencia de 3 meses a partir de la fecha de compra

ESTA GARANTIA NO SERA VALIDA EN LOS SIGUIENTES CASOS:

- 1.-Cuando el producto ha sido utilizado en condiciones distintas a las normales.
- 2.-Cuando el producto no se haya utilizado de acuerdo al instructivo de que se acompaña el producto adquirido.
- 3.-Cuando el producto ha sido alterado o reparado por personas ajenas.

ATENCION A CLIENTES:
(TODA LA REPUBLICA MEXICANA)
TEL: (55) 53684249



www.premiatapro.com