

Micrófonos  
Inalámbricos UHF  
**DOPPIO II**  
**VOCE I**



MADE IN CHINA  
HECHO EN CHINA

**! CUIDADO !**

RIESGO DE CHOQUE ELÉCTRICO  
NO ABRIR

LAS PIEZAS INTERNAS NO SON DE  
UTILIDAD PARA EL USUARIO, PARA  
REFACCIONES CONSULTE A UN  
ESPECIALISTA.

Por favor lea cuidadosamente este manual antes de hacer uso de su equipo.

**!** Conserve este manual para futuras referencias.



#### Descripción:

Rango de frecuencia: 612-698MHz.

Ancho de frecuencia: 120 MHz.

Modo: FM.

MAX rango de desviación: +50KHz.

Respuesta de frecuencia: 100Hz - 10KHz.

S/N radio: >50dB.

Sensibilidad: >105dB.

T.H.D: <5% (@1KHz).

#### Receptor.

Oscilación: PLL sintetizado.

Nivel de salida: 0 - 300mv.

Salida de impedancia: 600  $\Omega$  .

THD:  $\geq$ 85% (@1KHz).

Alimentación: DC 14V 400mA ( Canales duales )

DC 14V 1000mA ( cuatro canales, diversidad dual )

#### Transmisor

Oscilación: PLL sintetizador.

Estabilidad de frecuencia:  $\leq$ + 10ppm.

MAX regulación: +50KHz.

MAX potencia de salida: 30mw.

Radiación armónica: <- 55dBc.

MAX presión de salida para sonido: 130dB SPL.

Micrófono dinámico de mano (solapa y mango )

Batería: doble AA.

## Seguridad

1. Asegúrese de que el voltaje del equipo no es mayor al indicado por el manual.
2. Por favor, ponga atención durante la instalación de los equipos.
3. Cuando haga la instalación de los equipos, asegúrese de que los equipos no estén en un ambiente extremadamente caluroso, húmedo o polvoriento. Asegúrese de que la distancia entre el aparato y el objeto no sea inferior a 0,5 metros. Asegúrese de que no haya ningún objeto inflamable o explosivo en torno a 0,5 metros.
4. Por favor, opere el equipo solo en caso de que sepa como manejarlo para evitar un mal uso o incorrecto que pueda dañar el equipo.

## Funciones del receptor

### LADO A

- 1.- Interruptor de encendido (on) y apagado (off).
- 2.- IR: sincronización de frecuencias para receptor y transmisor.
- 3.- Control de volumen: más.
- 4.- Cambio de frecuencia: botón hacia arriba.
- 5.- ACT: para tener la conexión IR de receptor y transmisor.
- 6.- Control de volumen: menos.
- 7.- Cambio de frecuencia: botón hacia abajo.
- 8.- Pantalla LCD.

## DOPPIO II

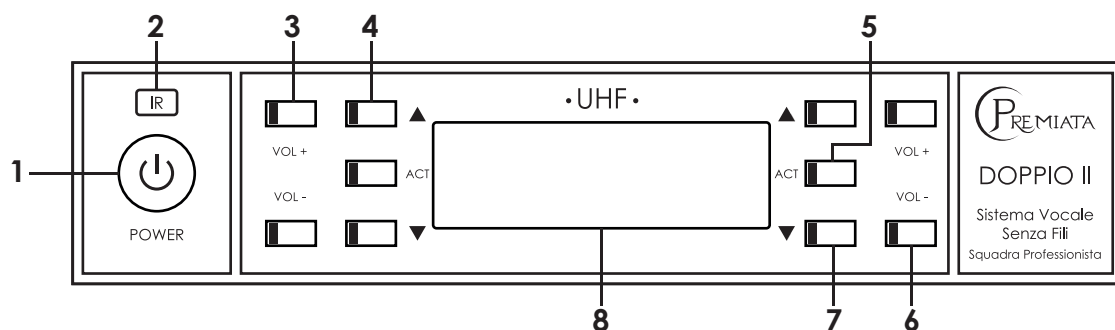

## VOCE I

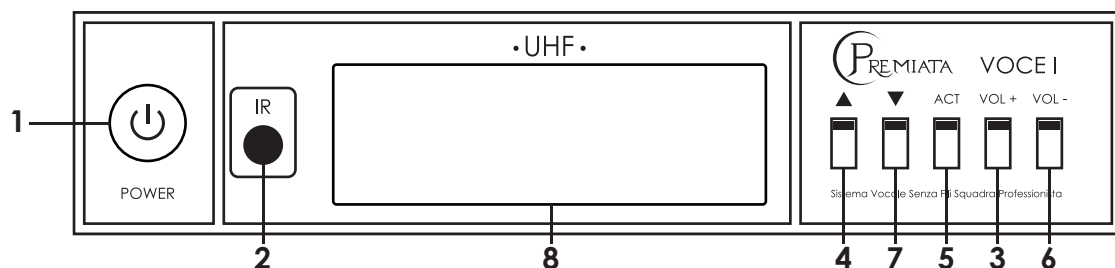

Problema	Indicador de estado	Solución
No se escucha o suena bajo	Botón del transmisor apagado	Enciéndalo: asegúrese que +/- esté correcto; reemplace la batería.
	LCD receptor apagado	Asegúrese de que el adaptador de alimentación esté conectado a la corriente y que el enchufe esté correctamente conectado.
	LCD receptor muestra una antena válida	Presione MUTE en el transmisor, ajusta a un volumen mayor en el receptor, ajusta la ganancia, compruebe la conexión del receptor y el amplificador.
	Antena no funciona: luces indicadoras transmisor y receptor	Remueva partes metálicas de los lados de la antena, buscar un obstáculo entre el receptor o transmisor; mover el transmisor cerca del receptor; Checar si el transmisor y receptor se encuentran en la misma frecuencia.
	<b>LED transmisor flashea en rojo</b> o solo color rojo.	cambiar/renovar baterías
Distorsión o mucho ruido	Antena válida mostrada como receptor.	Remover la interferencia del RF (reproductor CD, computadora set digital, auriculares etc.) ajustarlas a diferentes frecuencias de transmisor/receptor bajar la ganancia del transmisor cambiar baterías, usarlo en largas frecuencias.
El nivel de la distorsión aumenta	<b>Indicador de poder en rojo/flash</b> en color rojo	Renovar baterías
Nivel de sonido diferentes de la guía sonido/micrófono diferente nivel o sonido de la guía		Ajustar el volumen del receptor & transmisor
El transmisor no se apaga	LED transmisor en rojo	Renovar baterías

# PREMIATA

## Pantalla LCD del transmisor

- 1 Canal de trabajo.
- 2 Indicador de batería.
- 3 Mute.
- 4 Frecuencia de trabajo.

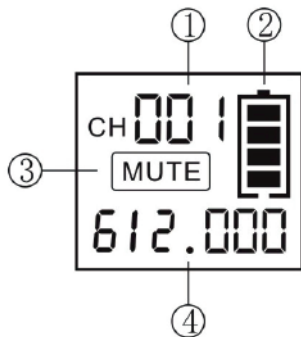

Modo normal de trabajo muestra los canales de trabajo volumen, frecuencia y batería.



Modo mute: "mute" muestra las funciones de mute no señal de salida.



Estado de batería baja: este indicador de batería cambia y te señala cuando la batería está por agotarse.

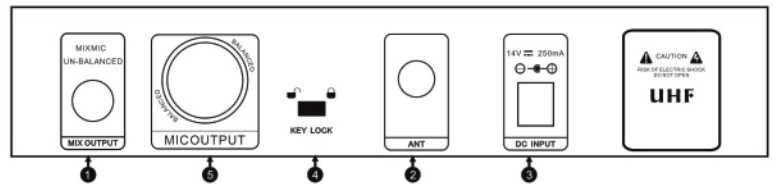

## Características del sistema

1. Micrófono con señal UHF.
2. Tecnología PLL.
3. Más conveniente usar A o B diferenciador de transmisión.
4. Panel frontal con un diseño profesional.
5. Panel de operación simple.
6. Un Botón ACT multi escaneo para la sincronización del transmisor.
7. Opción: manual o auto escaneo de canales.
8. Anti interferencia con la frecuencia piloto mantiene la estabilidad.
9. Sensibilidad ajustable para KTV.
10. Transmisor con el mejor plástico bueno para KTV.
11. La mejor tecnología y construcción de los componentes hacen del transmisor el más durable y estable.
12. El micrófono tiene un sonido excelente para claros y agudos al momento del canto.

## Lado: B

1. Salida de 6.35: combinado con la salida de señal AF.
2. Socket : conectar a la antena.
3. Entrada DC: entrada de fuente de alimentación.
4. Bloqueo de enroscado: bloquea todas las teclas excepto el encendido.
5. Salida de canon: balance de salida AF

## Operación de receptor:

- 1 Cuando se enciende comenzará a trabajar en la última estación.
- 2 Cuando la unidad se conecta permanecerá en estado de espera hasta que presione de nuevo el botón de encendido.
- 3 El botón ACT sincroniza las frecuencias.
- 4 Botón SCAN es usado para escanear las frecuencias disponibles antes de auto ACT siga trabajando después de estar seleccionado.
- 5 Después de que las funciones de SCAN están encendidas los 3 períodos de escaneo cambian por diferentes circunstancias si no hay frecuencias disponibles puede ser por el uso de frecuencias altas.
- 6 ACT o SCAN se cancelan después de presionar cualquier botón.



- 1.- Prenda la unidad con las baterías correctas. La unidad permanecerá en modo de espera cuando presione ENCENDIDO y la pantalla LCD se encenderá. El transmisor estará funcionando hasta que pierda el color verde de la pantalla.
- 2.- Cuando el botón de MUTE es presionado mientras esté trabajando, el sistema permanecerá en silencio, la función se cancelará si presiona de nuevo el botón MUTE es de color naranja.
- 3.- Modo MUTE no afecta el funcionamiento ni la operación.
- 4.- Cuando el LCD marque "L-BATT" las baterías estarán abajo de los 1.8V y la unidad comenzará a cambiar al modo MUTE todas las funciones se bloquearán excepto apagar, y la pantalla LCD marque otra operación cuando el LED pase a rojo cambiará a MUTE.
- 5.- Presione encendido durante 0.6 segundos o más, la pantalla LCD se apagará y se cortará la corriente, puede dejar de presionar el botón .
- 6.-La cantidad de batería/energía se muestra en la pantalla LCD.

#### Ajustes del Sistema.

Ajustes del sistema para la unidad de señal

abajo se encuentran los pasos para el sistema de la unidad de señal:  
presione ACT cuando el puerto IR del transmisor y receptor estén cerca.

A. Auto: escaneo de los canales disponibles.

B. Manual: presione ( ) ( ) para obtener la frecuencia aceptable al mismo tiempo  
chequear la interferencia de señal cerca de RF por favor detener si hay interferencia.

2. Ajustes de auto transmisor: ACT del receptor comenzará a sincronizarse la señal  
con el puerto IR.

Observaciones: El sistema auto manda señales IR cuando la frecuencia escaneada es aceptable.  
se sugiere que el transmisor esté listo primero.

( los demás canales tienen la misma operación )

Abajo se encuentran los pasos para el sistema de la unidad de señal:

- 1.- Todos los receptores deben de estar encendidos mientras los transmisores deben estar apagados.
- 2.- Cuando la auto función está activa.
- 3.- El primer transmisor debe de estar encendido.
- 4.- Después de subir "auto transmisión de ajustes" repita los siguientes pasos.

## Pantalla LCD del Receptor

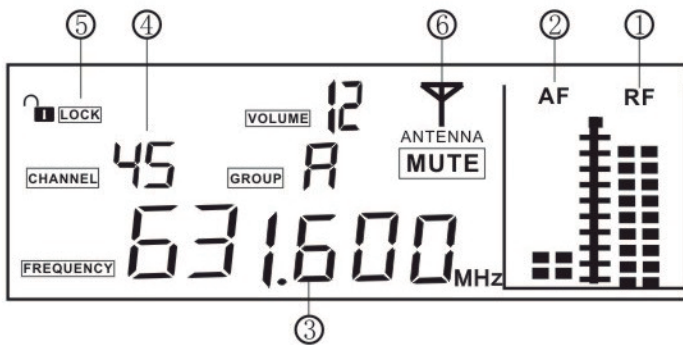

- 1.- RF Indicador de la fuerza y señal.
- 2.- AF Indicador de la fuerza y señal.
- 3.- Frecuencia de trabajo: Muestra el estado de la frecuencia con la que se está trabajando.
- 4.- Canal trabajado: Muestra el estado de trabajo de un canal.
- 5.- Indicador de bloqueo de teclas.
- 6.- Indicador MUTE.

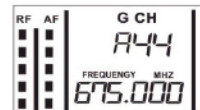

Estatus de trabajo  
RF señal recibida  
No AF señal de salida.

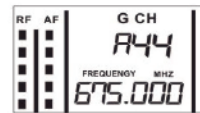

Estatus de trabajo  
RF señal recibida  
AF señal de salida.

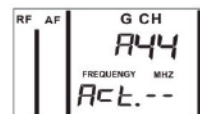

IR sincronización  
la señal enviada  
al transmisor.



NO ajuste señal RF  
recibida ( no use  
este canal si eligió el  
modo manual )

# POLIZA DE GARANTIA

Nombre:

---

Domicilio:

---

Producto:

---

Fecha de compra:

---

El producto que usted ha adquirido, cuenta con una garantía de 3 meses por defectos de fabricación, a partir de la fecha de adquisición otorgada por: - \_\_\_\_\_

## CONDICIONES

1.- Esta garantía tendrá validez solamente cuando se presente con la factura o comprobante de compra, junto con el producto defectuoso y su póliza de garantía debidamente llenada. La empresa se reserva el derecho a no ofrecer el servicio de garantía gratuito si no se presentan los documentos indicados.

2.- La empresa se compromete a reparar el producto o cambiar las piezas y componentes defectuosos que se llegaran a requerir, sin ningún cargo para el consumidor, incluyendo la mano de obra, siempre y cuando la falla sea atribuible a algún defecto de fabricación.

3.- El tiempo de reparación en ningún caso será mayor a 30 días hábiles contados a partir de la fecha de recepción del producto en cualquiera de los sitios donde pueda hacerse efectiva la garantía.

4.- Esta garantía no cubre los gastos de transporte ni los riesgos derivados del transporte de su producto desde el lugar de origen hasta el centro de reparación, ni del centro de reparación hasta el lugar de origen.

5.- Esta garantía tiene una vigencia de 3 meses a partir de la fecha de compra

**ESTA GARANTIA NO SERA VALIDA EN LOS SIGUIENTES CASOS:**

- 1.- Cuando el producto ha sido utilizado en condiciones distintas a las normales.
- 2.- Cuando el producto no se haya utilizado de acuerdo al instructivo de que se acompaña el producto adquirido.
- 3.- Cuando el producto ha sido alterado o reparado por personas ajenas.

**CENTRO DE SERVICIO MEXICO  
( TODA LA REPUBLICA MEXICANA )  
PONIENTE 128 # 645 COL. PARQUE INDUSTRIAL  
VALLEJO. DELEGACION AZCAPOTZALCO, MEXICO  
D.F. C.P. 02300  
TEL: (55) 53684249**

[www.premiatapro.com](http://www.premiatapro.com)